

단체표준 제품 검사용 주방가구 sample

일자 : 2020.01.23

수정 : 2022.10.06

자 재 명	마 감 사 양		공급처	KS표시 유무	비 고
도어, 컬러받이	CORE	18T PB (E0, 15형)			
	마 감	양면 화이트 LPM(N-127)			
	EDGE	1T PVC 엇지			
BODY(몸통)	CORE	18T PB (E0, 15형)			
	마 감	양면 화이트 LPM(N-127)			
	뒷 판	3T HDF(E0) 몸통동일컬러 LPM			
	EDGE	0.6T PVC 엇지(몸통 동일컬러)			
		- 측판, 하부장 지판 3면 엇지마감			
		- 천판, 지판, 이동선반 1면 엇지마감			
상판	상판	BMC 상판(아티스 LH)			
	뒷선반	-			
	싱크볼	850 언더싱크볼			
	배수구	단체표준인증용 배수구 (봉수깊이 50이상)			
부자재, 철물	힌 지	110도(일반+댐핑)			
	손잡이	모닝손잡이(128P)			
	다 보	주공용 다보			
	레 일	주공용 레일(450mm댐핑철헤일)			
	쇼 바	가스쇼바 5kg.f			
	다 리	150mm 비관통형			

(주) 동원가구

경기도 용인시 처인구 덕성산단1로 28번길 15

T. 031) 321-6752

* 단체표준 인증 시료 (2SET 제작)

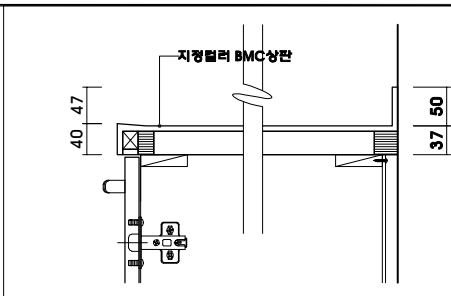
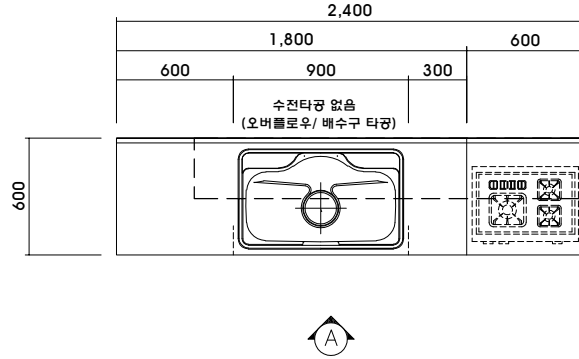

DETAIL1 : BMC 상판(LH사양으로 제작 요망)

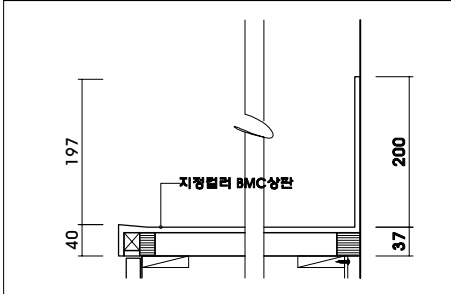

DETAIL2 : BMC 상판(가스대)

MATERIAL LIST	
도어	
CORE	18T PB (EO, 15형)
마 감	양면 화이트 LPM(N-127)
EDGE	1T PVC 엣지
BODY(몸통)	
CORE	18T PB (EO, 15형)
마 감	양면 화이트 LPM(N-127)
릿 판	3T HDF(EO) 뿔뿔중일플러 LPM
EDGE	0.6T PVC 엣지(뿔뿔 중일플러)
	- 측판, 하부장 지판 3면 엣지마감
	- 천판, 지판, 이동선반 1면 엣지마감
상판	
상판	BMC 상판(아티스 LH)
릿선반	-
싱크볼	850 언더싱크볼
배수구	단체표준인증용 배수구 (형수깊이 50이상)
HARDWARE	
인 지	110도(일반+램핑) - 문주/삼성정밀
손잡이	모닝손잡이(128P)
다 보	주공용 다보
레 일	주공용 압정철레일
쇼 바	가스쇼바 5kg.f
다릿발	150mm 비관통형



(주)동원가구
경기도 성남시 중원구 둔촌대로 526번길 4
TEL (031) 321-6752 FAX (031) 734-6760

project title

2023년도
단체표준
제품검사용 도면

product name

주방가구

name of drawing

ELEVATION

scale

1/40(A4)

date

2020.01.23

designed by

drew by

checked by

note

revision

- ▲
- ▲
- ▲

drawing no. F-001

1 FLOOR PLAN

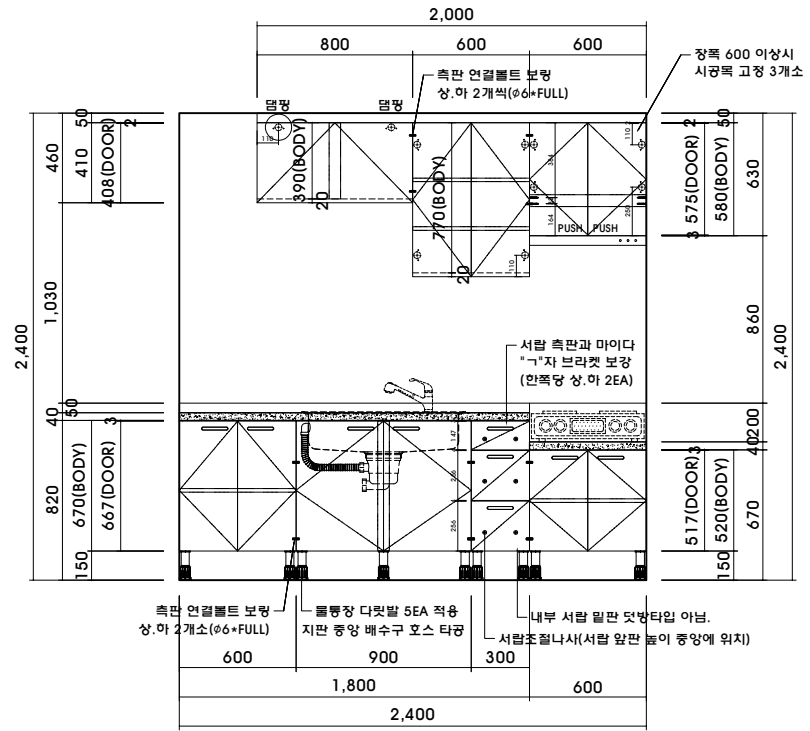

2 ELEVATION-A

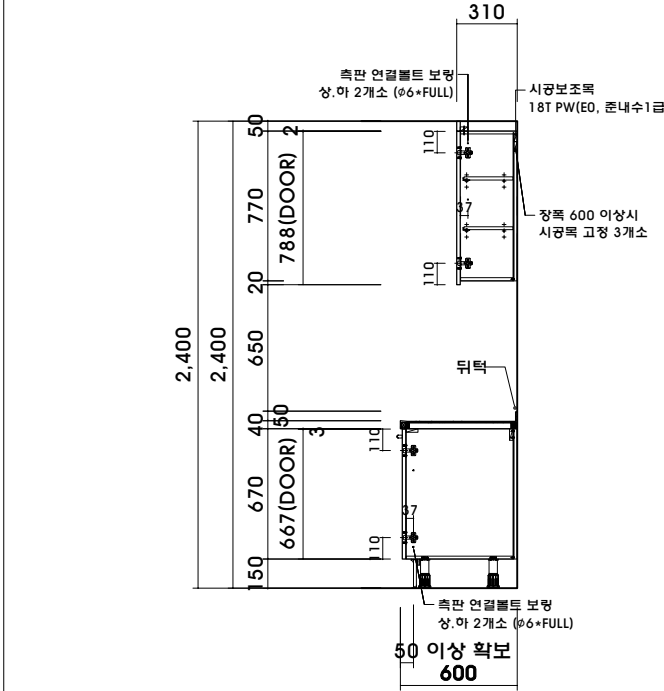

3 SECTION

KS 및 단체표준 제품 검사용 반침장 sample

일자 : 2020.01.23

수정 : 2022.10.06

자 재 명	마 감 사 양		공급처	KS표시 유무	비 고
도어	CORE	18T PB (E0, 15형)			
	마 감	양면 화이트 LPM(N-127)			
	EDGE	1T PVC 엇지			
BODY(몸통)	CORE	18T PB (E0, 15형)			
	마 감	양면 화이트 LPM(N-127)			
	뒷 판	3T HDF(E0) 몸통동일컬러 LPM			
	EDGE	0.6T PVC 엇지(몸통 동일컬러)			
		- 측판, 3면 엇지마감			
		- 천판, 지판, 고정선반, 이동선반 1면 엇지마감			
부자재, 철물	힌 지	110도(일반+댐핑)			
	손잡이	모닝손잡이(128P)			
	다 보	주공용 다보			
	레 일	3단 댐핑블레일(45쪽) L:450-5조			
	옷걸이봉	천판고정용 - 5SET			

(주) 동원가구

경기도 용인시 처인구 덕성산단1로 28번길 15

T. 031) 321-6752

단체표준 제품 검사용 신발장 sample

일자 : 2020.01.23
수정 : 2022.10.06

자 재 명	마 감 사 양	공급처	KS표시 유무	비 고
도어	CORE	18T PB (E0, 15명)		
	마 감	양면 화이트 LPM(N-127)		
BODY(몸통)	EDGE	1T PVC 엷지		
	CORE	18T PB (E0, 15명)		
	마 감	양면 화이트 LPM(N-127)		
	뒷 판	3T HDF(E0) 몸통 동일컬러 LPM		
	EDGE	0.6T PVC 엷지(몸통 동일컬러)		
		- 측판, 3면 엷지마감		
		- 천판, 지판, 고정선반, 이동선반 1면 엷지마감		
부지재, 철물	인 지	110도(일반+멤핑)		
	손잡이	모닝손잡이(128P)		
	다 보	주강용 다보		
	레 일	3단 멤핑볼레일(45폭) L:250-5조		

(주) 동원가구

경기도 용인시 처인구 덕성산단1로 28번길 15

T. 031) 321-6752

* 단체표준 인증 시료 (2SET 제작)

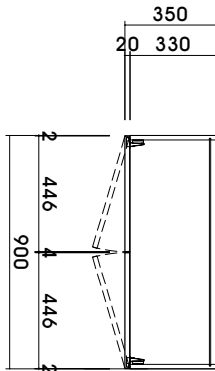

정면도

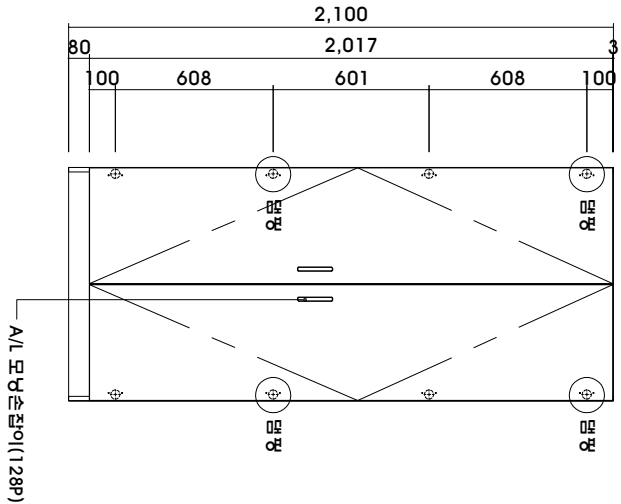

정면도

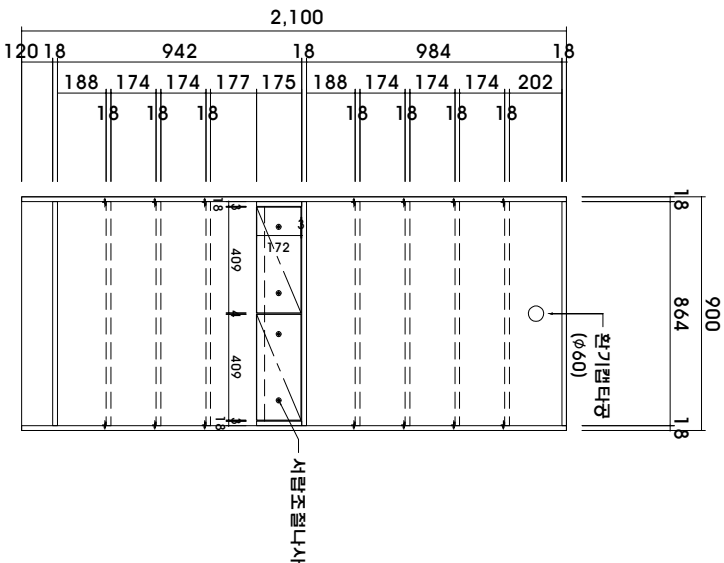

내부도

MATERIAL LIST	
도어	
CORE	18T PB (E0, 15형)
마감	양면 화이트 LPM(N-127)
EDGE	1T PVC 엣지
BODY(몸통)	
CORE	18T PB (E0, 15형)
마감	양면 화이트 LPM(N-127)
뒷판	3T HDF(E0) 몸통동일컬러 LPM
EDGE	0.6T PVC 엣지(몸통 동일컬러)
	- 측면, 3면 엣지미감
	- 전면, 지판, 고정선반, 이동선반, 1면 엣지미감
HARDWARE	
번지	110도 - 문주, 삼정형밀 (도어당 멍멍 2개소 적용)
다보	주공용 다보
레일	3단 멍멍틀레일(45폭) 1:250
손잡이	모양손잡이(128P)

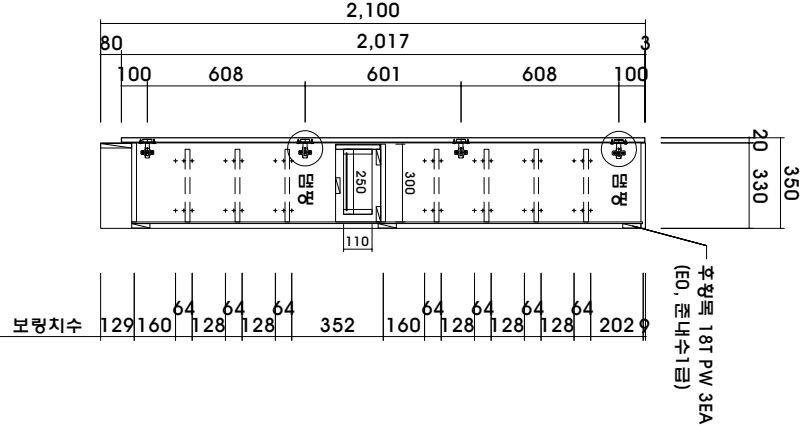

측단면도

project title	2023년도 단체표준 제품검사용 도면		
	신발장		
product name	신발장		
name of drawing	ELEVATION		
scale	1/30(A4)		
date	2020.01.23		
designed by			
drew by			
checked by			
note			
revision	△	△	△
revision	1	1	0
revision	계	도면	도판
drawing no.	F-001		

OSTO

(주)동원가구
 경기도 성남시 중원구 문현대로 525번길 4
 TEL (031) 321-6752 FAX (031) 734-6760